

# TRF415MSX

1/10th SCALE R/C RACING CAR **MARC RHEINARD EDITION**



## 1/10 電動RC・4WDレーシングカーシャーシキット TRF415MSX マーク・ライナート エディション

●本キットは、2006年のIFMAR世界選手権においてマーク・ライナート選手が使用したレプリカマシンです。TRF415MSXシャーシをベースに、各部をリファインしアップデートしたパーツを使用しています。組み立ては同梱のTRF415MSXのシャーシ組立説明書をメインに、変更部分はこの説明書を参照して進めてください。なお、ノーマルのTRF415MSXシャーシには組み立てられません。

●This kit is a replica of the TRF415MSX which was used by Marc Rheinard in the 2006 IFMAR World Championships. This model is based on the TRF415MSX chassis kit, and employs various updated parts. Refer to the TRF415MSX chassis kit-supplied instructions for main assembly, and these instructions for modified areas. Note that this model cannot be assembled as a normal version TRF415MSX.

●Dieser Bausatz ist eine Wiedergabe des TRF415MSX, welchen Marc Rheinard bei den 2006er IFMAR Weltmeisterschaften einsetzte. Das Modell basiert auf dem TRF415MSX Chassis-Bausatz und verwendet verschiedene aufgewertete Teile. Beziehen Sie sich für den wesentlichen Zusammenbau auf die beim TRF415MSX Chassis-Bausatz mitgelieferte Anleitung und diese Anweisungen für die abgewandelten Bereiche. Beachten Sie, dass dieses Modell nicht als die Normalversion des TRF415MSX gebaut werden kann.

●Ce kit est une réplique du TRF415MSX utilisé par Marc Rheinard lors du Championnat du Monde IFMAR 2006. Ce modèle est basé sur le kit du châssis TRF415MSX avec diverses pièces améliorées. Se reporter aux instructions du kit du châssis TRF415MSX pour effectuer le gros de l'assemblage et aux instructions spécifiques pour les parties modifiées. Ce modèle ne peut pas être assemblé en version de base TRF415MSX.

### 《ボディの切り取りと塗装》

Trimming  
Zurichten  
Découpe

★ボディ、ウイングはレースレギュレーションの範囲内で切り取り、取り付けを行ってください。  
★Cut and attach body and wing according to race regulation.  
★Ausschneiden und Karosserie mit Heckflügel entsprechen den Renn-Vorschriften anbringen.  
★Découper et fixer la carrosserie et l'aileron en fonction du règlement de course.

ボディ  
Body  
Karosserie  
Carrosserie

★シャーシのボディマウント、アンテナ位置に合わせ、取り付け穴(6~6.5mm)を開けてください。  
★Make holes (6~6.5mm) according to body mounts and antenna position.  
★Löcher (6~6.5mm) entsprechend den Karosseriehalterungen und der Antennen-Position bohren.  
★Percer des trous (6~6.5mm) en fonction des plots de carrosserie et de la position de l'antenne.

●ボディは内側からポリカーボネート塗料で自由に塗装してください。塗装が乾いたら表面の保護フィルムを剥がしてからマークを貼ります。

Paint from inside using polycarbonate paints. After paint has cured, remove protective coating prior to adding stickers.

Von innen mit Lexan-Farben lackieren. Nach Trocknen der Farbe vor Anbringen der Aufkleber Schutzfolie abziehen.

Peindre de l'intérieur avec des peintures pour polycarbonate. Après séchage de la peinture, enlever le film protecteur avant d'apposer des stickers.

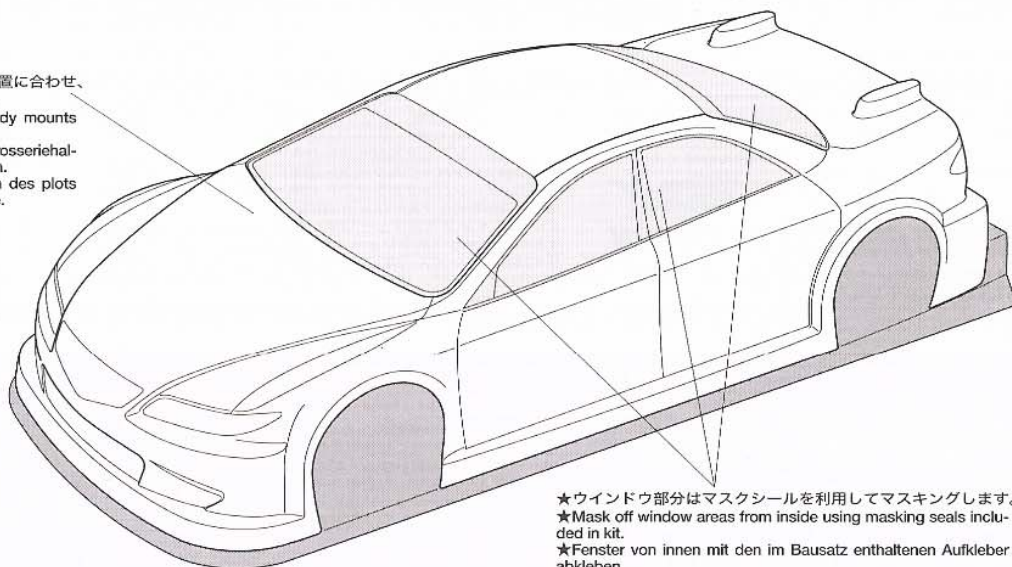

★ウィンドウ部分はマスクシールを利用してマスキングします。  
★Mask off window areas from inside using masking seals included in kit.  
★Fenster von innen mit den im Bausatz enthaltenen Aufkleber abkleben.  
★Masquer les zones vitrées à l'intérieur en utilisant les masques inclus dans le kit.

### 《ウイングの取り付け》

Attaching wing  
Spoiler-Einbau  
Fixation de l'aileron

ウイング  
Wing  
Spoiler  
Aileron

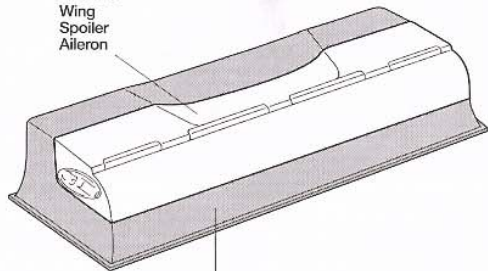

★レースレギュレーションにあわせて切り取ってください。  
★Cut according to race regulations.  
★Nach den Renn-Vorschriften zuschneiden.  
★Découper en fonction du règlement de course.

ウイング  
Wing  
Spoiler  
Aileron

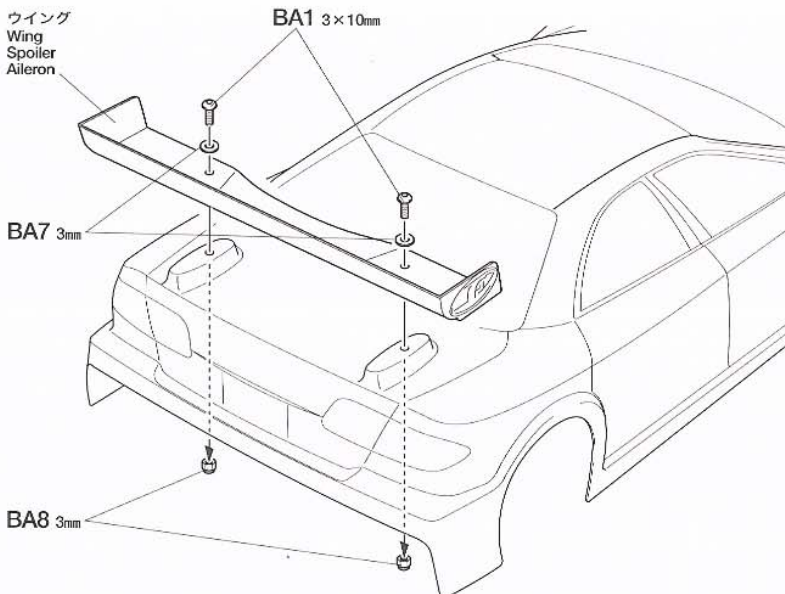

★変更部分の組み立てはTRF415MSXシャーシ組立説明書の組立番号に併せてあります。裏面部品図を参照して取り付ける部品を確認しながら組み立ててください。

★Each step of the assembly instructions corresponds to the TRF415MSX chassis kit instructions. Refer to the parts illustrations at the back during assembly.

★Jeder Schritt der Bauanleitung entspricht der jeweiligen TRF415MSX Anleitung des Chassis-Bausatzes

★Chaque étape de la notice d'assemblage correspond à celle de la notice du TRF415MSX. Consulter les illustrations des pièces au dos durant l'assemblage.

**2** 《リアアームの組み立て》  
Rear arms  
Hintere Lenker  
Triangles arrière

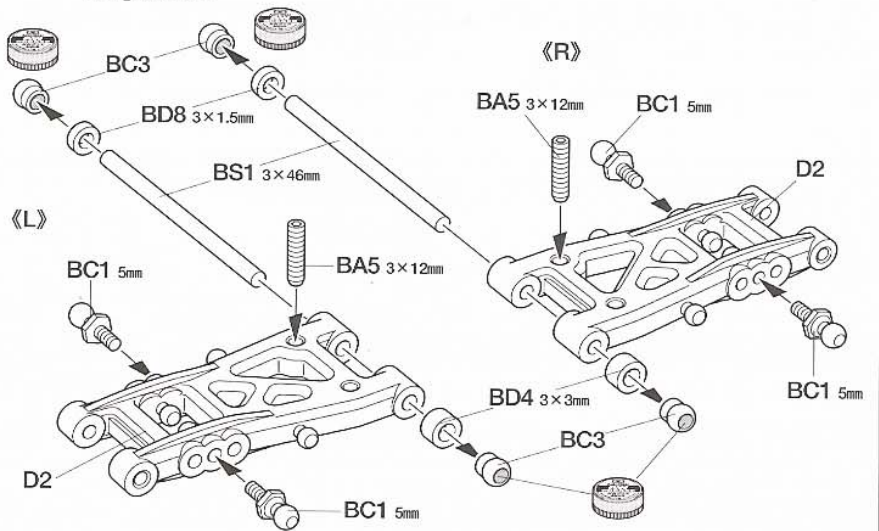

**3** 《リアアームの取り付け》  
Attaching rear arms  
Anbringung der hinteren Lenker  
Fixation des triangles arrière

★カーボンパーツの周りに瞬間接着剤(別売)を流して割れ止めをしてください。絶縁効果にもなります。  
★To prevent carbon parts from damage, apply instant cement (available separately) to the edge. It also works as insulation.  
★Zur Erhöhung der Karbonteilefestigkeit Sekundenkleber (separat erhältlich) auftragen. Wirkt auch als Isolation.  
★Pour renforcer la châssis carbone, appliquer de la colle rapide (disponible séparément). Sert également d'isolant.

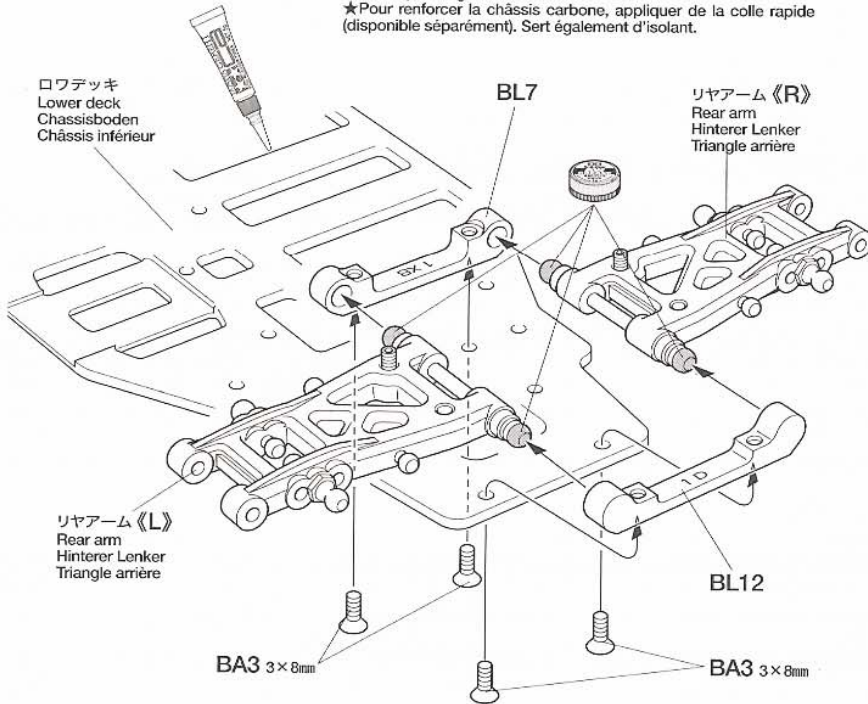

**4** 《ボールデフの組み立て》  
Ball differential  
Kugeldifferential  
Différentiel à billes

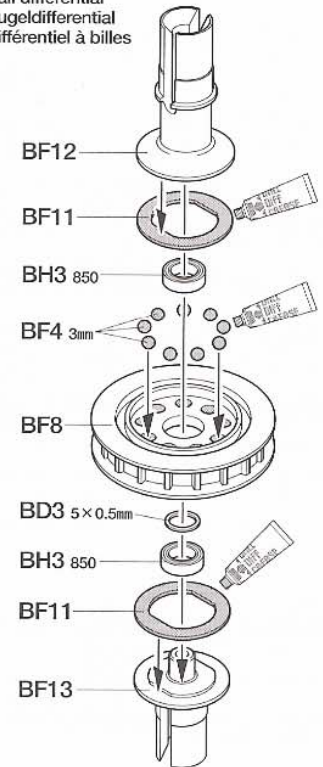

**6** 《ボールデフの取り付け》  
Attaching ball differential  
Einbau des Kugeldifferentials  
Fixation du différentiel à billes

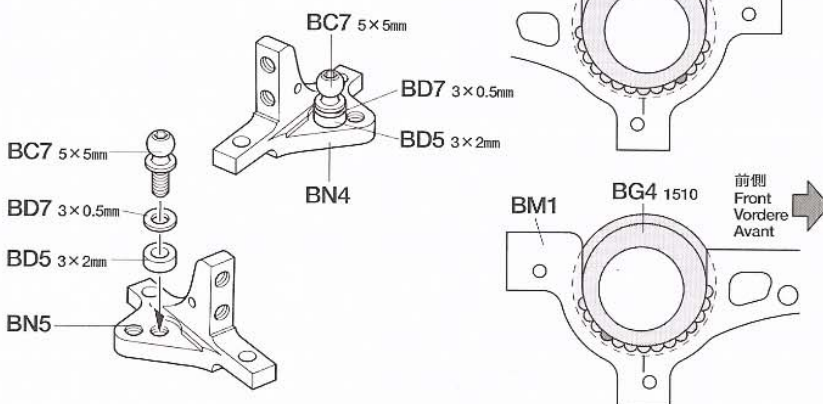

**8** 《リアアクスルの組み立て》  
Rear axles  
Hinterachsen  
Essieux arrière

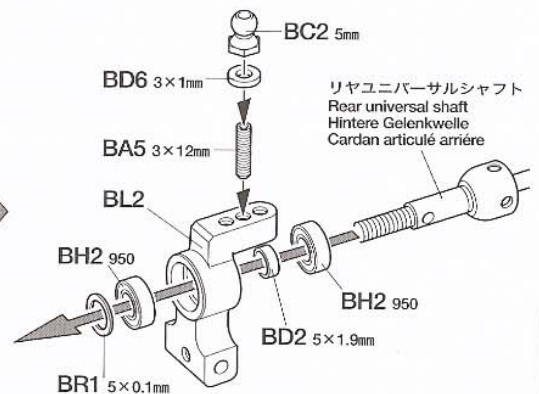

**10** 《スパークギヤの組み立て》  
Spur gear assembly  
Zusammenbau des Stirnrads  
Assemblage de la couronne

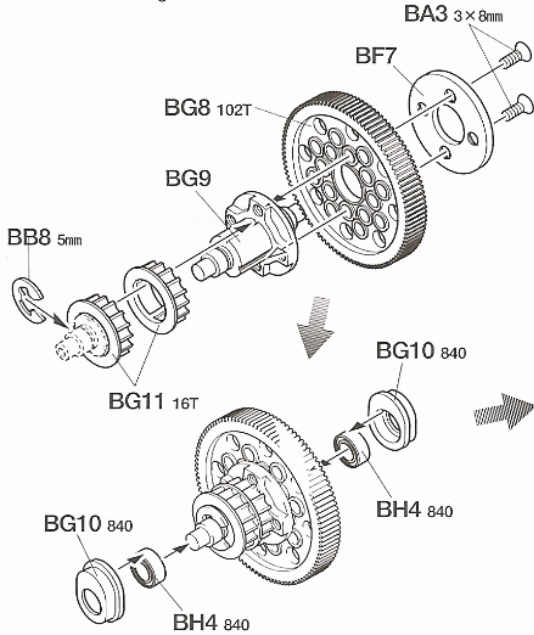

**11** 《スパークギヤの取り付け》  
Attaching spur gear  
Stirnradgetriebe-Einbau  
Fixation du pignon intermédiaire

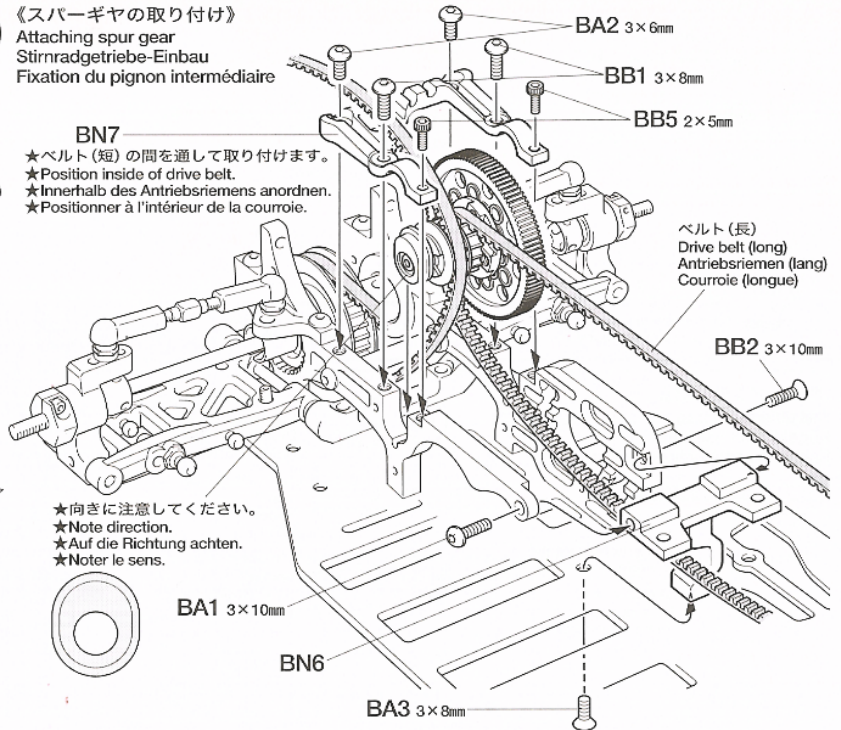

**13** 《フロントアームの取り付け》  
Attaching front arms  
Anbringung der vorderen Lenker  
Fixation des triangles avant

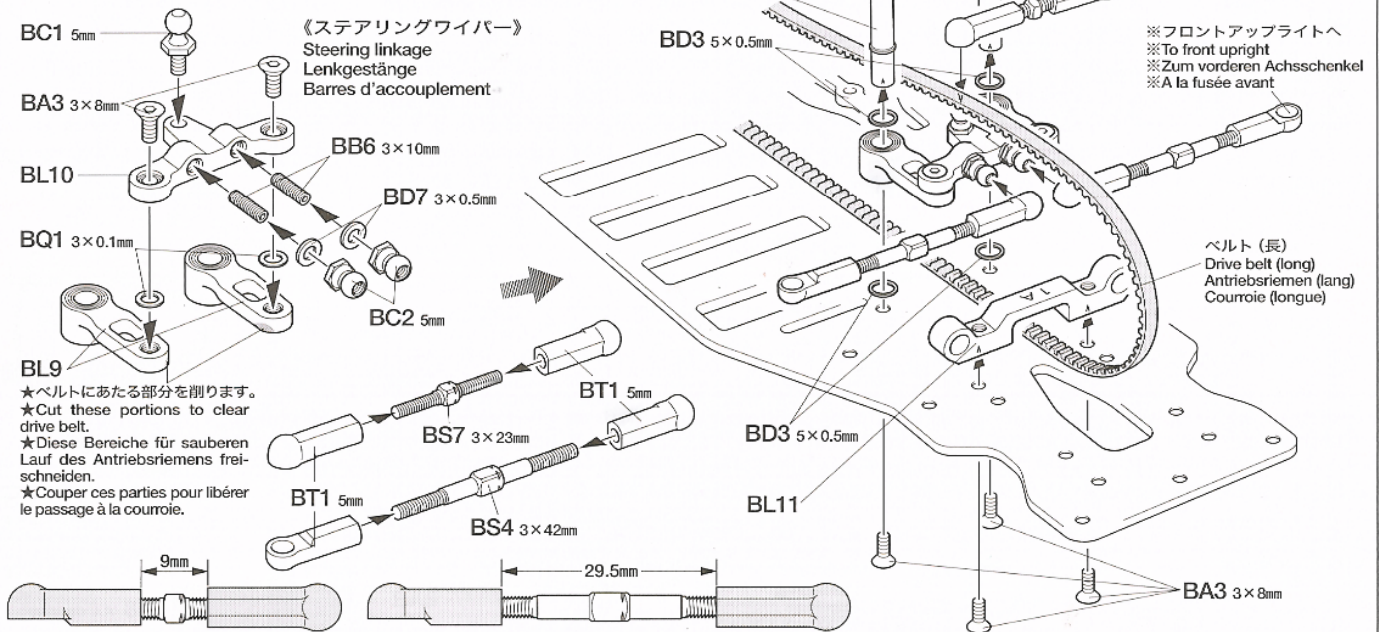

**15** 《フロントダイレクトプリーの組み立て》  
Front direct pulley assembly  
Zusammenbau der vorderen Direktantriebsscheibe  
Assemblage de la poulie directe avant

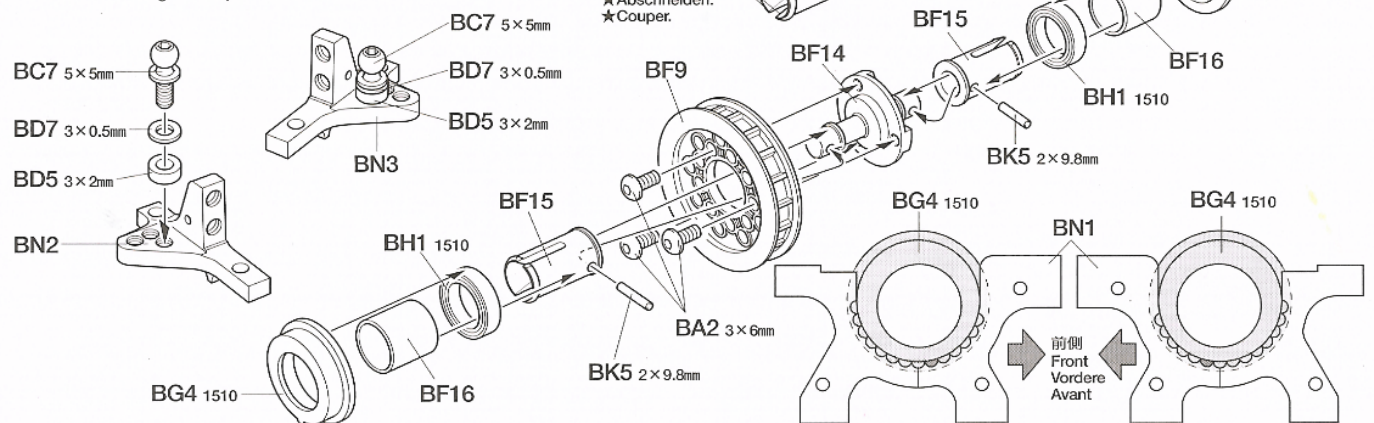

18

《フロントアクスルの組み立て》

Front axles  
Vorderachsen  
Essieux avant

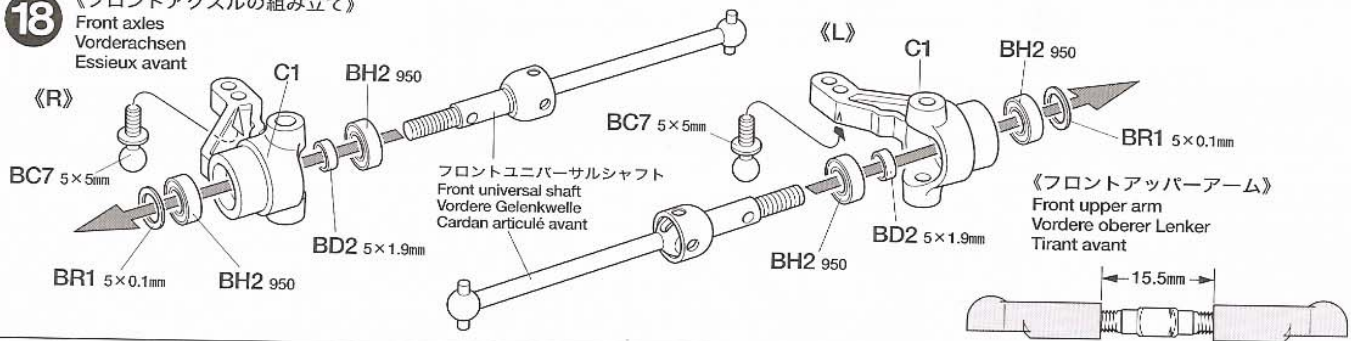

20

《スタビライザーの組み立て》

Stabilizers  
Stabilisatoren  
Barres anti-roulis

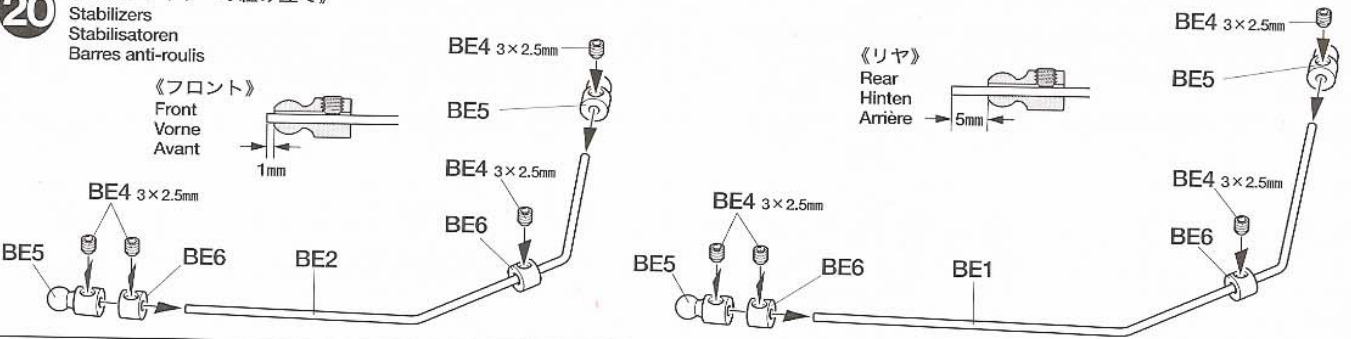

23

《ダンパーの組み立て 1》

Damper assembly 1  
Zusammenbau des Stoßdämpfers 1  
Assemblage des amortisseurs 1

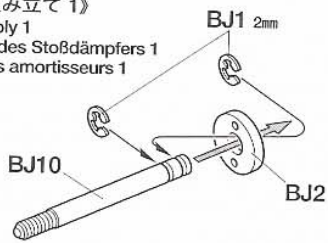

26

《リアダンパーの取り付け》

Attaching rear dampers  
Einbau der hinteren Stoßdämpfer  
Fixation des amortisseurs arrière

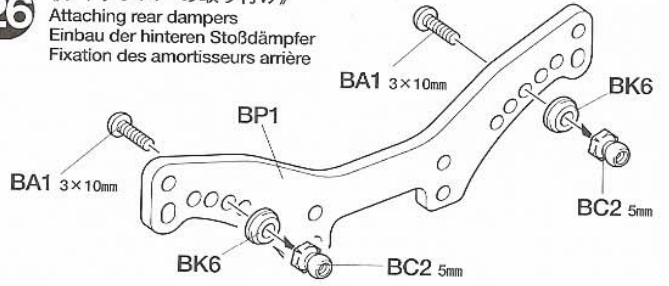

25

《ダンパーの組み立て 2》

Damper assembly 2  
Zusammenbau des Stoßdämpfers 2  
Assemblage des amortisseurs 2

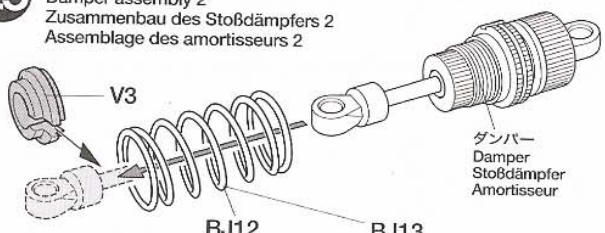

27

《フロントダンパーの取り付け》

Attaching front dampers  
Einbau der vorderen Stoßdämpfer  
Fixation des amortisseurs avant

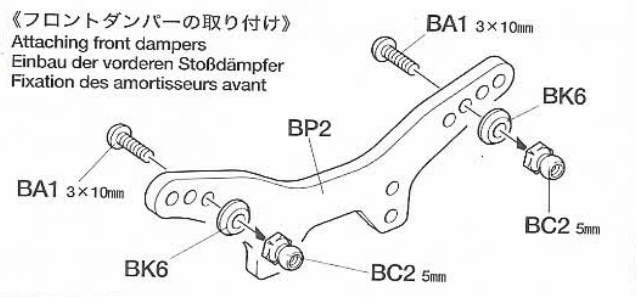

リアダンパー (ミディアム 白/黄)  
Rear damper (medium, white/yellow)  
Hinterer Stoßdämpfer (mittel, weiß/gelb)  
Amortisseur arrière (moyenne, blanc/jaune)

ダンパー  
Damper  
Stoßdämpfer  
Amortisseur

フロントダンパー (ハード 白/青)  
Front damper (hard, white/blue)  
Vorderer Stoßdämpfer (hart, weiß/blau)  
Amortisseur avant (dur, blanc/bleu)

32

《アッパーデッキの取り付け》

Attaching upper deck  
Einbau des oberen Decks  
Installation de la platine supérieure

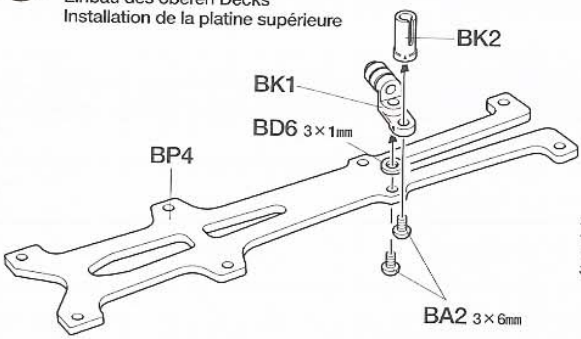

35

《フロントボディマウントの取り付け》

Attaching front body mounts  
Anbringung der vorderen Karosseriehalterung  
Fixation des supports de carrosserie avant

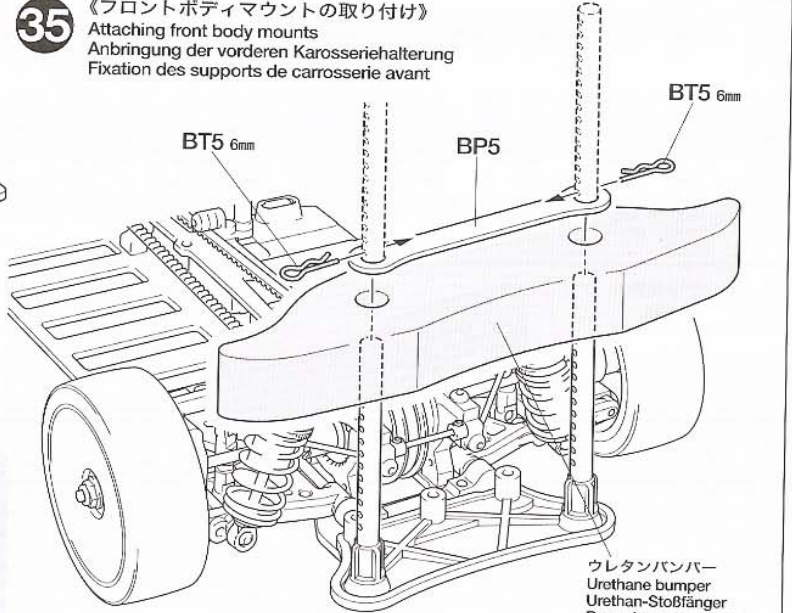

ウレタンバンパー  
Urethane bumper  
Urethan-Stoßfänger  
Pare-chocs en mousse

★TRF415MSXシャーシ組立説明書のセッティングを参考に自分のコントロールしやすいマシンに仕上げてください。  
★Make settings referring to the TRF415MSX chassis kit-supplied instructions.  
★Nehmen Sie die Einstellungen gemäß den beim TRF415MSX Chassis beiliegenden Anleitungen vor.  
★Effectuez les réglages en se reportant aux instructions fournies avec le TRF415MSX.

# PARTS

★製品改良のためキットは予告なく仕様を変更することがあります。  
 ★Specifications are subject to change without notice.  
 ★Technische Daten können im Zuge ohne Ankündigung verändert werden.  
 ★Caractéristiques pouvant être modifiées sans information préalable.

**A** PARTS ×1  
50984

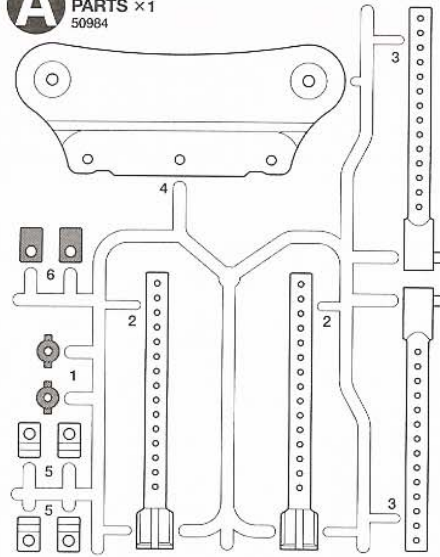

ボディ ×1  
Body  
Karosserie  
Carrosserie  
ウイング ×1  
Wing  
Spoiler  
Aileron  
マスクシール ×1  
Masking seal  
Aufkleber  
Cache

**D** PARTS ×2  
51104

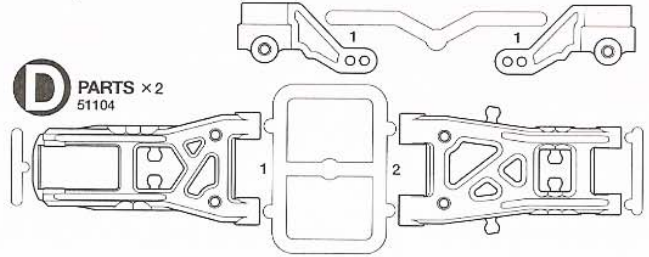

**F** PARTS ×1  
F2-51106 F4-51107

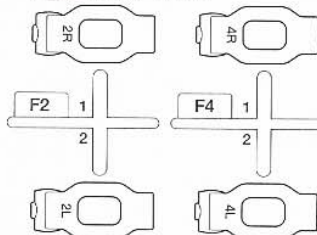

**Y** PARTS ×1  
53890

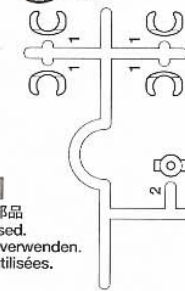

**Q** PARTS ×1  
51000

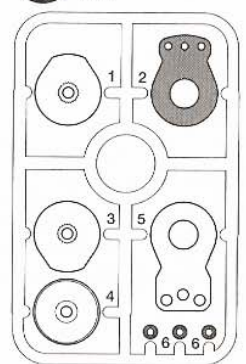

**V** PARTS ×4  
53334

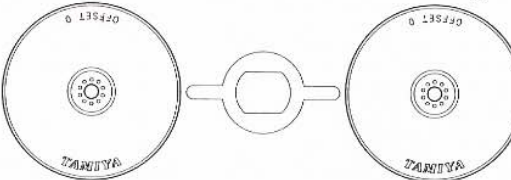
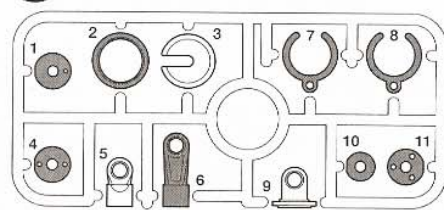

ホイール ×2  
Wheel  
Rad  
Roue  
53475

ウレタンバンパー ×1  
Urethane bumper  
Urethan-Stoßfänger  
Pare-chocs en mousse  
6275052

ロワデッキ ×1  
Lower deck  
Chassisboden  
Châssis inférieur  
9404668

ベルト (長) ×1  
Drive belt (long)  
Antriebsriemen (lang)  
Courroie (longue)  
6245013

ベルト (短) ×1  
Drive belt (short)  
Antriebsriemen (kurz)  
Courroie (courte)  
6245014

アンテナパイプ ×1  
Antenna pipe  
Antennenrohr  
Gaine d'antenne  
6095010

ステッカー ×1  
Sticker  
Aufkleber  
Autocollant

モーターマウント袋詰  
Motor mount bag  
Motor-Befestigungsteile-Beutel  
Sachet de support moteur

**BM1** ×1  
3455888

リヤバルクヘッド  
Rear bulkhead  
Hinterer Lagerschild  
Cloison arrière

**BM2** ×1  
3455887

モーターマウントバルクヘッド  
Motor mount bulkhead  
Motor-Lagerschild  
Cloison de support moteur

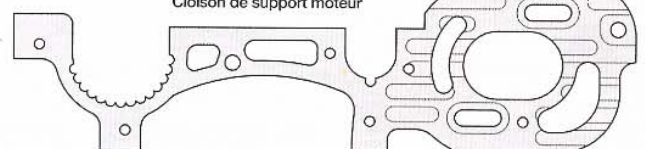
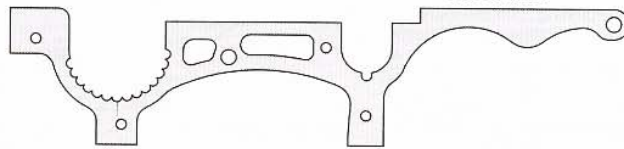

バルクヘッド袋詰  
Bulkhead bag  
Lagerschild-Beutel  
Sachet de cloisons

**BN2** ×1  
3455891

フロントアッパーバルクヘッドR  
Front upper bulkhead (right)  
Oberer Querträger vorne (rechts)  
Cellule supérieure avant (droite)

**BN3** ×1  
3455890

フロントアッパーバルクヘッドL  
Front upper bulkhead (left)  
Oberer Querträger vorne (links)  
Cellule supérieure avant (gauche)

**BN6** ×1  
3454351

センターポスト  
Center post  
Mittelposten  
Entretoise centrale

**BN1** ×2  
3455889

フロントバルクヘッド  
Front bulkhead  
Vorderer Lagerschild  
Cloison avant

**BN4** ×1  
3455893

リアアッパーバルクヘッドR  
Rear upper bulkhead (right)  
Oberer Querträger hinten (rechts)  
Cellule supérieure arrière (droite)

**BN5** ×1  
3455892

リアアッパーバルクヘッドL  
Rear upper bulkhead (left)  
Oberer Querträger hinten (links)  
Cellule supérieure arrière (gauche)

**BN7** ×1  
3454404

アルミアッパーブレイス  
Aluminum upper brace  
Obere Aluminium-Spange  
Entretoise supérieure aluminium

アッパーデッキ袋詰  
Upper deck bag  
Oberes Deck-Beutel  
Sachet de châssis supérieur

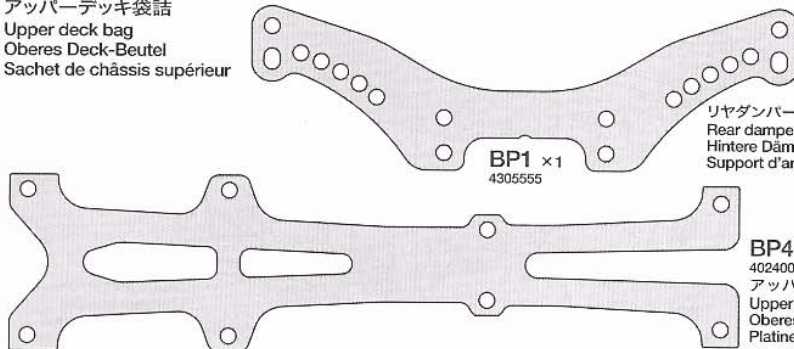

**BP1** ×1  
4305555

リヤダンパーステー  
Rear damper stay  
Hintere Dämpferstrebe  
Support d'amortisseur arrière

**BP4** ×1  
4024004

アッパーデッキ  
Upper deck  
Oberes Deck  
Platine supérieure

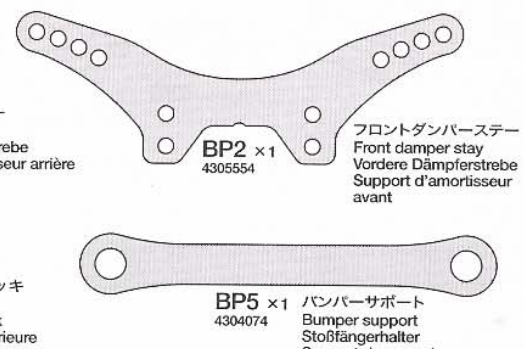

**BP2** ×1  
4305554

フロントダンパーステー  
Front damper stay  
Vordere Dämpferstrebe  
Support d'amortisseur avant

**BP5** ×1  
4304074

バンパーサポート  
Bumper support  
Stoßfängerhalter  
Support de pare-chocs

**AFTER MARKET SERVICE CARD**

When purchasing Tamiya replacement parts, please take or send this form to your local Tamiya dealer so that the parts required can be correctly identified and supplied. Please note that specifications, availability and price are subject to change without notice.

**PARTS CODE**

9404668	Lower Deck
50984	TRF414M A Parts (Bumper) (A1-A6)
51103	TB Evolution IV C Parts (Front Upright) (C1)
51104	*1 TB Evolution IV D Parts (Sus. Arm) (D1 & D2, 2 pcs.)
51106	TB Evolution IV Hub Carrier (2) (2R & 2L)
51107	TB Evolution IV Hub Carrier (4) (4R & 4L)
51000	Hi-Torque Servo Saver (Black)
Q Parts (Q1-Q6) x1 Servo Saver Spring (Small) (B76) x2	
Servo Saver Spring (Large) (B77) x1	
53354	*1 Low Friction Damper V Parts (Damper Collar) (V1-V11, 2 pcs.)
53380	Swing Shaft Protector (Y1 & Y2)
6275052	Urethane Bumper
6245013	Drive Belt (Long, Front)
6245014	Drive Belt (Short, Rear)
53475	Medium-Narrow White Dish Wheels (Offset 0, 4 pcs.)
9404677	Screw Bag A (BA1-BA4, BA6-BA8)
53530	3x10mm Titanium Round Head Socket Screw (BA1 x5)
53583	3x6mm Titanium Round Head Socket Screw (BA2 x5)
53534	3x6mm Titanium Countersunk Hex Head Screw (BA3 x5)
9805888	2.6x10mm Cap Screw (BA4 x10)
50576	3mm Grub Screw (BA6 x10)
9804228	3mm Washer (BA7 x10)
2220001	3mm Lock Nut (BA8 x1)
9404678	Screw Bag B (BA5, BB1-BB3, BB5, BB8, BB9)
9805684	3x12mm Screw (BA5 x2)
53529	3x8mm Titanium Round Head Socket Screw (BB1 x5)
53535	3x10mm Titanium Countersunk Hex Head Screw (BB2 x5)
50575	2.6x10mm Tapping Screw (BB3 x5)
9805779	2x5mm Cap Screw (BB5 x2)
50589	5mm E-ring (BB3 x5)
53869	5mm Aluminum Short Ball Nut (Blue, BB9 x10)
9404679	Screw Bag C (BB6, BC1-BC5, BC7)
9804194	3x10mm Screw (BB6 x2)
53642	5mm Aluminum Ball Connector (Blue, BC1 x10)
53640	5mm Aluminum Ball Nut (Blue, BC2 x10)
50994	5mm Suspension Balls (BC3 x8)
53826	TB Evolution IV Fluorine Coated Ball-Head King Pin (BC4 & BC5, 2 pcs. each)
53906	5x5mm Aluminum Hex Head Ball Connector (BC7 x5)
53891	5x1.9mm Bearing Spacer for Reversible Sus. (BD2 x4)
9804246	5x0.5mm Spacer (BD3 x5)
53539	5.5mm Aluminum Spacer Set (BD4-BD8, 2 pcs. each)
51070	TRF415 Rear Stabilizer Set (BE1...etc.)
9808028	Front Stabilizer Set (BE2...etc.)
53892	3x10mm Aluminum Turnbuckle Shaft (BE3 x4)

**KUNDENACHBETREUUNGS-KARTE**

Wenn Sie TAMIYA-Ersatzteile kaufen möchten, nehmen Sie bitte zur Unterstützung dieses Formular mit zu Ihrem örtlichen Fachhändler. Bezüglich der Angaben, der Lagerhaltung der Artikel und der Preise sind Änderungen vorbehalten.

9805777	3x2.5mm Grub Screw (BE4 x10)
53644	Aluminum Stabilizer End (Blue, BE5 x4)
53827	Stabilizer Rod Stopper (BE6)
9949350	2x25mm Cap Screw & 2mm Lock Nut (BF1 & BF2, 2 pcs. each)
9949300	620 Ball Thrust Bearing (BF3 x2)
9949299	Ball Diff. Spring (BF5 x2)
3455643	Spur Gear Stopper (BF7)
53935	TA05 Low Friction Ball Diff. Pulley (BF8)
53936	TA05 Low Friction Front One-Way Pulley (BF9)
50980	TA04 Ball Diff. Plate Set (BF11 x2)
9804249	Diff. Joint L & R (BF12 & BF13)
3454401	Direct Holder (BF14)
9804268	Direct Cup (BF15 x2)
9804267	Direct Coupling (BF16 x2)
51053	*1 TRF415 1510 Bearing Holder (BG4 x2)
51056	TRF415 Spur Gear (102T) (BG8)
3454395	Direct Center Shaft (BG9)
9804263	840 Aluminum Bearing Holder (BG10 x2)
51213	TA05 Center Pulley (16T) (BG11 x2)
53126	1510 Sealed Ball Bearing (BH1 x2)
51090	950 Ball Bearing (BH2 x4)
53030	850 Sealed Ball Bearing (BH3 x4)
9805672	840 Ball Bearing (BH4 x2)
9804243	630 Ball Bearing (BH6 x2)
50588	2mm E-ring (BJ1 x15)
53572	TRF Damper Piston (2-Holes, BJ2 x4)
53574	TRF Damper Rod Guide & O-ring Set (BJ3-BJ5, 4 pcs. each)
53577	TRF Damper Urethane Bushing (BJ6 x10)
53576	TRF Damper Oil Seal (BJ7 x4)
9804248	*1 Damper Cylinder (BJ8 x2)
53850	*1 TRF Damper Titanium Coated Piston Rod (BJ10 x2)
9444361	12mm O-ring (BJ11 x4)
53440	On-Road Tuned Hard Spring Set (BJ12 & BJ13, 2 pcs. each)
3455896	Belt Stabilizer (BK1)
3455898	Antenna Post (BK2)
9805931	Bulkhead Beam (BK3 x2)
9804266	Steering Post (BK4 x2)
9805776	2x9.8mm Shaft (BK5 x10)
53873	Carbon Damper Stay Setting Spacer Set (BK6 x4...etc.)
53723	TB Evolution IV Aluminum Servo Mount (BL1 x2)
9804264	Rear Upright (BL2 x2)
51066	TRF415 Suspension Mount (B) (BL6)
53809	TRF415 Suspension Mount (XB) (BL7)
9808066	Steering Arm (BL9 x2)
3454396	Steering Bridge (BL10)

**SERVICE APRES-VENTE**

**LISTE DE PIECES DETACHEES**

Afin de vous permettre de vous procurer des pièces de rechange Tamiya, amenez cette liste à votre point de vente Tamiya qui ne manquera pas de vous renseigner. Veuillez noter que les caractéristiques, disponibilité et prix peuvent changer sans avis prévus.

53685	TRF415 Front Bridge Suspension Mount (A) (BL11)
51068	TRF415 Suspension Mount (D) (BL12)
3455888	Rear Bulkhead (BM1)
3455887	Motor Mount Bulkhead (BM2)
3455889	*1 Front Bulkhead (BN1 x1)
3455891	Front Upper Bulkhead (R) (BN2)
3455890	Front Upper Bulkhead (L) (BN3)
3455893	Rear Upper Bulkhead (R) (BN4)
3455892	Rear Upper Bulkhead (L) (BN5)
3454351	Center Post (BN6)
3454404	Aluminum Upper Brace (BN7)
53596	4mm Shim Set (BO1 x10...etc.)
4305555	Rear Damper Stay (BP1)
4305554	Front Damper Stay (BP2)
4024004	Upper Deck (BP4)
4304074	Bumper Support (BP5)
53585	3mm Shim Set (BO1 x10...etc.)
53587	5mm Shim Set (BR1 x10...etc.)
53851	*1 4.6mm Titanium Coated Suspension Shafts (BS1 x2)
53917	2.6mm Titanium Coated Sus. Shaft Set for Reversible Sus. (BS2 & BS3, 2 pcs. each)
2520043	3x42mm Turnbuckle Shaft (BS4 x1)
9805929	*1 3x32mm Turnbuckle Shaft (BS5 x2)
9804234	3x23mm Turnbuckle Shaft (BS7 x2)
53500	Cross Joints for Assembly Universal Shaft Set (BU1 x5, BU2 x6, BU3 x4)
9804265	*1 Wheel Axle (BU4 x2)
53724	TB Evolution IV 46mm Lightweight Rear Swing Shaft (BU5 x2)
51092	TB Evolution IV 46mm Swing Shaft (BU6 x2)
53823	Clamp Type Aluminum Wheel Hub (5mm Thick) (BW1 x5, BW3 x5, BW4 x4)
9805893	1.6x4mm Cap Screw (BW1 x10)
53159	4mm Anodized Aluminum Flange Lock Nuts (Blue, BW2 x5)
50594	2x10mm Shaft (BW3 x10)
53646	Wheel Spacer (Blue) (BW5 x4...etc.)
9404621	Tool Bag (BT1-BT7, Grease...etc.)
53601	Low Friction 5mm Adjuster (BT1 x8)
51111	4mm Adjuster (for 3mm Screws / BT2 x8)
9805240	3mm O-ring (BT3 x7...etc.)
9805702	6mm Snap Pin (BT5 x10)
50171	Heat Resistant Double-Sided Tape
50595	Nylon Band w/Metal Hook (10 pcs.)
53042	Ball Diff. Grease
53439	Anti-Wear Grease
6095010	Antenna Pipe (30cm) (Black)
*1	Requires 2 sets for one car.

★部品請求にはこのカードが必要です。  
部品請求をなさる方はあなたの氏名、住所、郵便番号、電話番号をこのカードに記入してください。



**TRF415MSX マーク・ライナート エディション**

部品をなくしたり、こわした方は、下のステッカーが貼られたカスタマーサービス取次店でご注文いただけます。当社カスタマーサービスに直接ご注文する場合は、このカードの必要部品を○でかき込み代金を現金書留または、定額小為替(100円以下は切手可)と一緒にお申し込みください。なお、お送金にはタミヤカードや郵便振替もご利用いただけます。



ビス袋詰A	2,500円	9404677
ビス袋詰B	2,000円	9404678
ビス袋詰C	2,000円	9404679
工具袋詰	840円	9404621
ロワデッキ	7,600円	9404668
アッパーデッキ	1,300円	4024004
フロントダンパーステー	1,000円	4305554
リアダンパーステー	1,200円	4305555
パンバーサポート	700円	4304074
ウレタンパンバー	450円	6275052
フロントペルト(長)	1,100円	6245013
リアペルト(短)	900円	6245014
フロントバルクヘッド(1個)	1,150円	3455889
フロントアッパーバルクヘッドL	1,150円	3455890
フロントアッパーバルクヘッドR	1,150円	3455891
モーターマウントバルクヘッド	4,000円	3455887
リアバルクヘッド	4,000円	3455888
リアアッパーバルクヘッドL	1,150円	3455892
リアアッパーバルクヘッドR	1,150円	3455893
センターポスト	1,250円	3454351
アルミアッパーブレイス	1,500円	3454404
リアアッパーブレイス	1,500円	9804264
ホイールアックス(2本)	3,600円	9804265
ホイールアックス(2本)	1,000円	9808066
ステアリングアーム(2個)	1,150円	3454396
ステアリングブリッジ	1,300円	9804249
デフジョイントL・R(各1個)	1,200円	3454401
ダイレクトホルダー	1,000円	9804268
ダイレクトカップ(2個)	500円	9804267
ダイレクトカップリング(2個)	430円	3455643
スパーギヤストッパー	470円	3454395
ダイレクトセンターシャフト	750円	9804248
ダンパーシリンダー(2本)	2,200円	9808028
フロントスタビライザー	440円	
(ソフト・ミディアム・ハード 各1本)		
バルクヘッドビーム(2個)	350円	9805931
ステアリングポスト(2個)	500円	9804266
アンテナポスト	420円	3455898
ペルトスタビライザー	720円	3455896
840アルミベアリングホルダー(2個)	520円	9804263

840ベアリング(2個)	800円	9805672
630ベアリング(2個)	500円	9804243
3x42mmターンバックルシャフト(1本)	330円	2520043
3x32mmターンバックルシャフト(2本)	380円	9805929
3x23mmターンバックルシャフト(2本)	380円	9804234
2.6x10mmキャップスクリュー(10本)	280円	9805888
2x5mmキャップスクリュー(2本)	180円	9805779
1.6x4mmキャップスクリュー(10本)	280円	9805893
3x12mmホロービス(2本)	150円	9805684
3x10mmホロービス(2本)	150円	9804194
3x2.5mmイモネジ(10個)	300円	9805777
2x9.8mmシャフト(10本)	250円	9805776
5x0.5mmベアサー(5個)	340円	9804246
3mmロックナット(1個)	90円	2220001
3mmワッシャー(10個)	250円	9804228
12mmOリング(4個)	250円	9444361
3mmOリング(7個)	120円	9805240

この他にも修理や整備のためのRCスペアパーツが発売されています。お近くの模型店店頭、または当社カスタマーサービスでお買い求めください。このキット付属の専用ロゴ入りパーツ、白色のコイルスプリング及び黒色のスタビライザーは小分け販売していません。ご注文いただきました場合、ロゴなしパーツ、色違いの部品をお送りさせていただきます。

A/パーツ	500円・200円	SP.984
C/パーツ	400円・140円	SP.1103
D/パーツ(1枚)	700円・140円	SP.1104
F2/パーツ	350円・140円	SP.1106
F4/パーツ	350円・140円	SP.1107
Q/パーツ、サーボセービングスプリング大(1個)・小(2個)	700円・140円	SP.1000
V/パーツ(2枚)	400円・140円	OP.334
Y/パーツ	400円・120円	OP.890
ホイール(4本)	550円・240円	OP.475
2.6x10mmタッピングビス(5本)	100円・80円	SP.575
3x3mmイモネジ(10個)	200円・80円	SP.576
2mmEリング(15個)	100円・80円	SP.588
5mmEリング(5個)	100円・80円	SP.589
2x10mmシャフト(10本)	150円・80円	SP.594
デフプレート(2枚)	250円・80円	SP.880
サスポール(8個)	600円・90円	SP.994
1510ベアリングホルダー(2個)	280円・120円	SP.1053
102Tスパーギヤ	350円・120円	SP.1056
サスマウントB(1個)	800円・120円	SP.1066
サスマウントD(1個)	800円・120円	SP.1068
リヤスタビライザー	400円・90円	SP.1070
(ソフト・ミディアム・ハード 各1本)		
950ベアリング(4個)	700円・90円	SP.1090
スイングシャフト(黒・2本)	1,100円・90円	SP.1092
4mmアジャスター(8個)	200円・120円	SP.1111
16Tプーリー(2個)	300円・120円	SP.1213
850ラバーシールベアリング(4個)	1,600円・120円	OP.30
1510ラバーシールベアリング(2個)	1,200円・120円	OP.126
コイルスプリング	1,000円・200円	OP.440
(ソフト・ミディアム・ハード・エキストラハード各2本)		
クロススパイダー、2x9.8mmシャフト、3x2.5mmイモネジ(1台分)	500円・90円	OP.500
3x8mmチタン六角丸ビス(5本)	400円・90円	OP.529
3x10mmチタン六角丸ビス(5本)	400円・90円	OP.530
3x8mmチタン六角丸ビス(5本)	400円・90円	OP.534
3x10mmチタン六角丸ビス(5本)	400円・90円	OP.535
スベアサー	600円・90円	OP.539
(3x0.5mm, 1mm, 1.5mm, 2mm, 2.5mm, 3mm各4個)		

ピストン(4個)	450円	90円	OP.572
3mmOリング(シリコン)、ロッドガイド、デフロンスベアサー(各4個)	150円	90円	OP.574
オイルシール(4個)	400円	90円	OP.576
ウレタンブッシュ(10個)	200円	90円	OP.577
3x6mmチタン六角丸ビス(5本)	400円	90円	OP.583
3x0.1mm, 0.2mm, 0.3mmシム(各10個)	400円	90円	OP.585
4x0.1mm, 0.2mm, 0.3mmシム(各10個)	400円	90円	OP.586
5x0.1mm, 0.2mm, 0.3mmシム(各10個)	400円	90円	OP.587
5mmアジャスター(8個)	300円	120円	OP.601
5mmピローボールナット(10個)	600円	120円	OP.640
5mmピローボール(10個)	600円	120円	OP.642
スタビエンド(4個)	500円	90円	OP.644
11.5x0.5mm, 1mmスベアサー(各4個)	500円	90円	OP.646
フロントブリッジサスマウントA(1個)	900円	120円	OP.685
サーボステー(2個)	650円	120円	OP.723
軽量スイングシャフト(青・2本)	1,200円	90円	OP.724
サスマウントXB(1個)	950円	120円	OP.809
ホイールハブ、2x10mmシャフト、1.6x4mmキャップスクリュー(1台分)	1,500円	120円	OP.823
ピローボールキングピン、4.6x4.7mmフランジパイプ(各2個)	500円	90円	OP.826
ロッドストッパー(4個)	500円	90円	OP.827
ピストンロッド(2本)	600円	90円	OP.850
3x46mmシャフト(2本)	600円	90円	OP.851
5mmピローボールナット(短・10個)	700円	120円	OP.869
ダンパースベアサー(4個)	800円	90円	OP.873
5x1.9mmスベアサー(4個)	350円	90円	OP.891
3x10mmターンバックルシャフト(4本)	500円	90円	OP.892
5x5mmピローボール(5個)	800円	90円	OP.906
2.6x22mm, 25mmシャフト(各2本)	1,200円	90円	OP.917
ボールデフブリー	500円	140円	OP.935
フロントワンウェイブリー	500円	140円	OP.936
2x25mmキャップスクリュー、2mmロックナット(各2個)	200円	90円	AO.5014
デフスプリング(2本)	180円	90円	AO.5015
620スラストベアリング(2個)	650円	90円	AO.5016

《お問い合わせ番号》 静岡 054-283-0003  
営業時間 東京 03-3899-3765 (静岡へ自動転送)  
平日(月~金曜日) 8:00~20:00 土、日、祝日 8:00~18:00

For Japanese use only! ITEM 49394

住所

電話 ( ) - ( ) - ( )

氏名

★パーツの価格は予告なく変更となる場合があります。

